

Министерство образования
Республики Беларусь



Учреждение образования
«Полоцкий государственный университет
имени Евфросинии Полоцкой»

ПОЛОЖЕНИЕ

18.01.2024 № 1

О X фестивале спорта работников
Полоцкого государственного университета
имени Евфросинии Полоцкой
«Зимние каникулы-2024»

ГЛАВА 1. ЦЕЛИ И ЗАДАЧИ

1. X фестиваль спорта работников Полоцкого государственного университета имени Евфросинии Полоцкой «Зимние каникулы-2024» (далее – Фестиваль) является спортивно-массовым мероприятием.

2. Целями проведения Фестиваля являются:

2.1. физическое и духовное развитие работников университета;

2.2. привлечение работников университета к активному участию в спортивно-массовой работе университета с целью укрепления здоровья и профилактики заболеваний;

2.3. формировании устойчивого отношения к здоровому образу жизни и содержательному досугу;

2.4. создание университетской культурной среды, формирование корпоративного духа, укрепление корпоративных связей между кафедрами, факультетами и другими структурными подразделениями университета.

ГЛАВА 2. ОРГАНИЗАТОРЫ ФЕСТИВАЛЯ

3. Организаторами Фестиваля выступают:
ректорат;
профком работников;
спортивный клуб;
кафедра физической культуры и спорта;
отдел по воспитательной работе с молодежью.

ГЛАВА 3. СРОКИ И МЕСТО ПРОВЕДЕНИЯ

4. Фестиваль проводится в период с **29 января – 5 февраля 2024 г.** на спортивных площадках Полоцкого государственного университета имени Евфросинии Полоцкой, расположенных в г. Новополоцке.

ГЛАВА 4. ПРОГРАММА ФЕСТИВАЛЯ

5. Открытие Фестиваля состоится 29 января 2024 г. в 12.00 часов в спортивном зале №1 УЛК №2. Участие команд на открытии обязательно.

6. В спортивную часть программы Фестиваля входят:

Личные (индивидуальные) виды программы	штрафные броски в баскетбольную корзину дартс настольный теннис шахматы
Командные виды программы	волейбол игра «Кругосветное путешествие» удары футбольным мячом по воротам

В физкультурно-оздоровительную часть Фестиваля входит ходьба со скандинавскими палками.

7. Условия проведения соревнований в отдельных видах программы определены в приложении 1.

8. Расписание по видам программы указано в приложении 2.

ГЛАВА 5. УЧАСТНИКИ ФЕСТИВАЛЯ

9. В Фестивале принимают участие преподаватели и работники кафедр и подразделений университета (кроме преподавателей и работников спортивного клуба, кафедры физической культуры и спорта).

10. К участию допускаются сборные команды факультетов, ректората. Сборные команды ректората формируются по принципу подчиненности подразделений: 1-я команда (ректор, первый проректор, проректор по воспитательной работе), 2-я команда (проректор по научной работе, проректор по учебной работе), 3-я команда (проректор, проректор (по безопасности)).

Состав команды: 10 человек (один участник может выступать в составе только одной команды). Представитель команды назначается из числа участников, указанных в заявке.

11. В личном зачете (настольный теннис, дартс, шахматы, штрафные броски в баскетбольную корзину) могут принимать участие преподаватели и работники кафедр, подразделений университета, не вошедшие в состав сборных команд, участники команды иностранных студентов.

12. На мероприятиях Фестиваля, проводимых в закрытых помещениях, участникам в обязательном порядке необходимо иметь: сменную обувь, удобную одежду.

ГЛАВА 6. ПОРЯДОК И СРОКИ ПОДАЧИ ЗАЯВОК

13. Заявка оформляется по форме, представленной в Приложении 3. В заявке обязательно указывать контактный телефон представителя команды.

14. Срок подачи заявки до **26 января 2024 г.**

15. Представители команды подают в судейскую коллегия (каб.285 главного корпуса) следующие документы:

именную заявку на участие в соревнованиях установленной формы, заверенную представителем команды;

медицинскую справку или расписку об ответственности по установленной форме (Приложение 4);

протокол инструктажа по технике безопасности (Приложение 5).

В случае непредставления указанных документов, команда (участник) к соревнованиям не допускается.

ГЛАВА 7. ПОДВЕДЕНИЕ ИТОГОВ ФЕСТИВАЛЯ

16. Победитель и призеры в общекомандном зачете определяются по наименьшей сумме мест, набранных участниками (командами) в 6 видах спортивной части программы (в общий зачет фестиваля в видах «Дартс», «Штрафные броски в баскетбольную корзину» идет командный результат). При равенстве баллов побеждает команда, имеющая большее количество 1, 2, 3 мест.

17. Победители и призеры в личных и командных видах программы, общекомандном зачете награждаются призами и дипломами соответствующих степеней.

18. Награждение победителей и призеров в отдельных видах программы и в общем зачете проводится на торжественном закрытии Фестиваля 5 февраля 2024 г. в 11.00 часов в диско-зале УЛК №3. Явка победителей и призеров Фестиваля обязательна.

ГЛАВА 8. ФИНАНСИРОВАНИЕ ФЕСТИВАЛЯ

19. Все необходимое оборудование и помещения для проведения соревнований предоставляются университетом.

20. Призы для награждения победителей и призеров в личном и командном зачетах предоставляются ректоратом, спортивным клубом учреждения образования «Полоцкий государственный университет имени Евфросинии Полоцкой» и первичной профсоюзной организацией работников учреждения образования «Полоцкий государственный университет имени Евфросинии Полоцкой» Белорусского профессионального союза работников образования и науки.

Проректор по воспитательной работе

 П.В. Коваленко

18. 01. 2024

Начальник спортклуба

 В.И. Блажевич

18. 01. 2024

УСЛОВИЯ ПРОВЕДЕНИЯ СОРЕВНОВАНИЙ ПО ВИДАМ ПРОГРАММЫ

Спортивная часть

Дартс. Количество участников от команды – 10. Соревнования лично-командные. Личное первенство определяется отдельно среди мужчин и женщин. Командное первенство определяется по наибольшей сумме очков, набранными 7 лучшими участниками из 10 независимо от пола. При равном количестве очков победитель определяется по наибольшему количеству очков, набранных лучшим участником команды.

Цель игры: набрать как можно больше очков, кидая по три дротика поочередно в каждый сектор с «1» по «20» и центр. Правило подсчета очков: количество попаданий в сектор умножается на номер этого сектора (например, если вы бросая в сектор «2» попали 1 утроение и один раз в сектор, то очки, набранные на этом секторе: $(3+1) \times 2 = 8$. Очки, набранные на каждом из секторов, суммируются, и выводится конечный результат. При одинаковом количестве набранных очков победитель определяется по максимальному количеству очков, набранному в одном секторе.

Настольный теннис. Количество участников от команды - 1. Разыгрывается личное первенство среди мужчин и женщин.

На предварительном этапе участники разбиваются на подгруппы (количество подгрупп определяется организаторами в зависимости от количества заявленных участников) и играют по круговой системе. Места участников в группах определяются по наибольшему количеству набранных очков. Игры проводятся с 3-х партий до 11 очков. Участник получает очки: за победу – 2 очка, за поражение – 0 очков. В случае равенства очков у двух и более участников победитель определяется по:

- по результату личной встречи;
- лучшему соотношению партий у спорящих участников;
- лучшему соотношению мячей у спорящих участников.

Для определения победителей и определения последующих мест проводятся стыковые игры.

Шахматы. Количество участников от команды - 1. Разыгрывается личное первенство независимо от пола. Система розыгрыша будет определена организаторами в зависимости от количества заявленных участников.

Волейбол. Команда не менее 6 человек. Система розыгрыша будет определена организаторами в зависимости от количества заявленных участников. Игры проводятся из трех партий. Команда получает очки: победа – 2 очка, поражение – 0 очков. В случае равенства очков у двух и более команд победитель определяется по: 1) лучшему соотношению партий у спорящих команд; 2) лучшему соотношению мячей у спорящих команд. Распределение по подгруппам производится по результатам соревнований прошлого года.

Штрафные броски в баскетбольную корзину. Количество участников от команды – 10. Соревнования лично-командные. Личное первенство

определяется отдельно среди мужчин и женщин. Командное первенство определяется по наибольшей сумме очков, набранными 7 лучшими участниками из 10 независимо от пола. При равном количестве очков победитель определяется по наибольшему количеству очков, набранных лучшим участником команды.

Броски производятся с точек, показанных на рисунке.

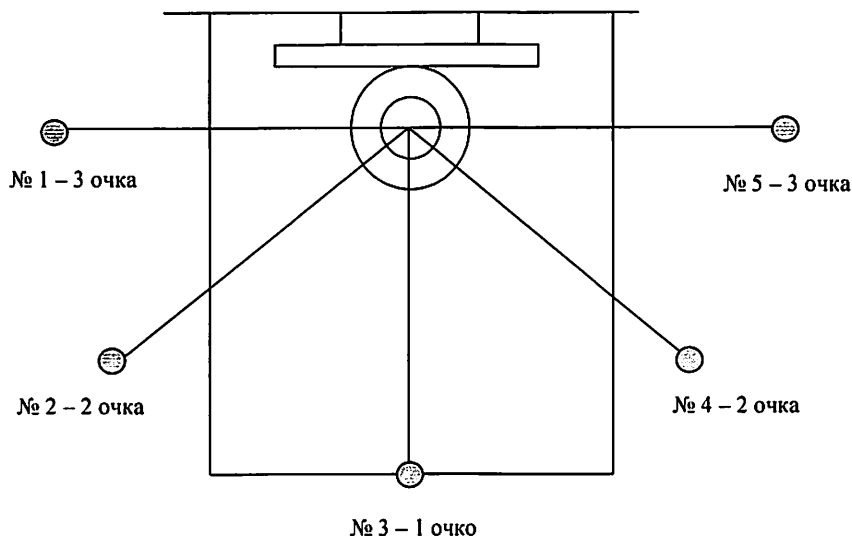

Разминка: 5 бросков с любых точек.

Участник (участница) производит 10 бросков: по 2 броска с каждой из пяти точек. Начинает с точки № 1, далее точки № 2,3,4,5. За каждое попадание с точек № 1,5 начисляется 3 очка, с точек 2,4 – 2 очка, с точки № 3 – 1 очко. Победитель определяется по наибольшей сумме набранных очков со всех точек. При равенстве очков победитель определяется: 1) по большему количеству набранных очков с точек № 1 и № 5; 2) по большему количеству набранных очков с точек № 2,4.

Игра «Кругосветное путешествие».

Количество участников от команды - 5. Разыгрывается командное первенство.

Игровое поле размером 2,5*1,25 м устанавливается вертикально, слегка под наклоном, на высоте 0,5 м от земли. На нем в хаотичном порядке размещены дыры (ловушки), в которые при движении может попасть фишка (мяч). Задача игрока пройти маршрут. Для этого он должен провести фишку (мяч) по маршруту таким образом, чтобы она не угодила в эти дыры (ловушки).

Механика движения фишки (мяча) по полю следующая. К краям дощечки, на которую помещается фишка (мяч), крепятся веревки, эти веревки продеты через петли, которые находятся по углам игрового поля. Участник становятся напротив игрового поля и с помощью натяжения и расслабления веревок, перемещают дощечку с фишкой (мячом) в нужном направлении.

Задание выполняется каждым участником команды по отдельности. Каждому участнику дается 3 попытки (1 пробная и 2 зачетных). В командном зачете учитывается время лучшей попытки. Команда победитель определяется по наименьшей сумме времени 5 участников, которые справились с заданием.

Если маршрут не пройден одним или несколькими участниками команды, то данная команда занимает место после команды, в которой большее количество участников справилось с заданием.

Удары футбольным мячом по воротам

Количество участников от команды – 5. Разыгрывается командное первенство.

Каждому участнику необходимо произвести 5 ударов по мячу в футбольные ворота, в которых подвешен футбольный мяч. Попадание в ворота катящимся по полу мячом – 1 очко, попадание в ворота по воздуху – 2 очка, попадание в футбольный мяч – 3 очка. Удары выполняются с одной точки, указанной судьёй.

Команда-победитель определяется по наибольшей сумме набранных очков всеми участниками. При равном количестве очков победитель определяется по наибольшему количеству очков, набранных лучшим участником команды.

Физкультурно-оздоровительная часть

Ходьба со скандинавскими палками. Для всех желающих. Выдача палок будет производиться на лыжной базе (УЛК-3). Участникам необходимо иметь при себе пропуск.

ПРОГРАММА СОРЕВНОВАНИЙ

Вид программы	Место проведения	Дата, время проведения, участники							
		29 января понедельник		30 января вторник		31 января среда	1 февраля четверг	2 февраля пятница	5 февраля понедельник
Настольный теннис	спортзал № 3						10.00 женщины	10.00 мужчины	
Шахматы	шахматный клуб					10.00			
Штрафные броски в баскетбольную корзину	спортзал № 3	12.30 ГФ 12.30 ИСФ	13.30 ФИТ 13.30 МТФ	10.00 ФКНиЭ 10.50 отделы 1к. 11.40 отделы 2к. 12.30 отделы 3к.	13.20 ЮФ 14.10 ФЭФ 15.00 ин. студ.				
Дартс	спортзал № 2	12.30 МТФ 12.30 ФИТ 12.30 ФКНиЭ	13.30 ГФ 13.30 ИСФ	10.00 отделы 1к. 10.50 ФКНиЭ 11.40 отделы 3к. 12.30 отделы 2к.	13.20 ФЭФ 14.10 ЮФ 15.00 ин. студ.				
Волейбол	спортзал № 1			17.00-19.00		17.00-19.00	17.00-19.00		
Удары футбольным мячом по воротам	спортзал № 1	12.30 отделы 1к. 12.45 отделы 2к. 13.00 отделы 3к.	13.15 ин. студ. 13.30 ЮФ 13.45 ФЭФ	10.00 ГФ 10.15 ИСФ 10.30 МТФ	11.45 ФИТ 12.00 ФКНиЭ				
Игра «Кругосветное путешествие»	спортзал № 1	12.30 ин. студ. 12.45 ЮФ 13.00 ФЭФ	13.15 отделы 1к. 13.30 отделы 2к. 13.45 отделы 3к.	10.00 ИСФ 10.15 ГФ 10.30 ФИТ	11.45 МТФ 12.00 ФКНиЭ				
Ходьба со скандин. палками	лесопарк за УЛК-3					10.00-12.30	10.00-12.30	10.00-12.30	
Открытие / Закрытие фестиваля	диско-зал УЛК-3		12.00 Все участники						11.00 Все участники

ЗАЯВКА
на участие в X фестивале спорта работников
Полоцкого государственного университета имени Евфросинии Полоцкой
«Зимние каникулы-2024»

(команда/кафедра / структурное подразделение)

№	Фамилия, Имя, Отчество (полностью)	Должность, кафедра/подразделение	Настольный теннис	шахматы	Штрафные броски	«Кругосветное путешествие»	дартс	Ударты футбольным мячом по воротам	волейбол
Командный зачет									
1	<i>Иванов Иван Иванович</i>	<i>старший преподаватель каф. ФКиС</i>	+		+		+		+
2					+		+		
3					+		+		
4					+		+		
5					+		+		
6					+		+		
7					+		+		
8					+		+		
9					+		+		
10					+		+		
Участвующие в личном зачете									
11	<i>Иванов Иван Иванович</i>	<i>старший преподаватель каф. ФКиС</i>		+			+		
12	<i>Петров Петр Петрович</i>	<i>старший преподаватель каф. ФКиС</i>	+						
13									
14									

Представитель команды:

ФИО полностью

подпись

моб. тел.

РАСПИСКА ОБ ОТВЕТСТВЕННОСТИ

Я _____, _____,
(ФИО полностью) (дата рождения)

осознавая все возможные опасные последствия, связанные с моим участием в X фестивале спорта работников Полоцкого государственного университета имени Евфросинии Полоцкой «Зимние каникулы-2024» несу полную личную ответственность за свои действия (или возможные травмы, прочие последствия несчастных случаев), а также за свою жизнь и здоровье.

При наличии противопоказаний по состоянию здоровья не имею права посещать занятия. Если этот факт скрыт от организаторов мероприятия, организаторы не несут ответственность за мою жизнь и здоровье.

С техникой безопасности ознакомлен и обязуюсь её выполнять.

(дата)

(подпись)

(расшифровка)

ПРОТОКОЛ ИНСТРУКТАЖА ПО ТЕХНИКЕ БЕЗОПАСНОСТИ
участников X фестиваля спорта работников Полоцкого государственного
университета имени Евфросинии Полоцкой «Зимние каникулы- 2024»

С Инструкцией №5 по мерам безопасности при участии в республиканских, областных, городских и университетских спортивных, спортивно-массовых и физкультурно-оздоровительных мероприятиях на основании приказа от № _____ ознакомлены:

№	Фамилия, имя инструктируемого	Подразделение	Отметка о прохождении инструктажа (прошел/ не прошел)	Дата	Подпись инструктируемого

Инструктаж провел:

_____ *должность*

_____ *ФИО*

_____ *подпись*